

BESCHREIBUNG

Winkeladaptermodul, hergestellt aus AISI 316L- rostfreiem Stahlblech. Geeignet für die Halterungen NXWBS1, NXWBL und NXWBPTH1.

TECHNISCHE DATEN

MECHANIK

Kompatibel mit NXWBS1, NXWBL, NXWBPTH1

Aus elektropoliertem AISI 316L rostfreiem Stahl

Tragfähigkeit: 50kg

Abmessungen: 180x291mm

Einheitsgewicht: 1.2kg

ARTIKELCODE

NXCW Winkeladaptermodul aus Edelstahl AISI 316L

VERPACKUNG

Code	Gewicht	Ausmaße (WxHxL)	Masterkarton
NXCW	1.3kg	24x32x24.5cm	5

TECHNISCHE ZEICHNUNGEN

Die Maße sind in Millimetern angegeben.

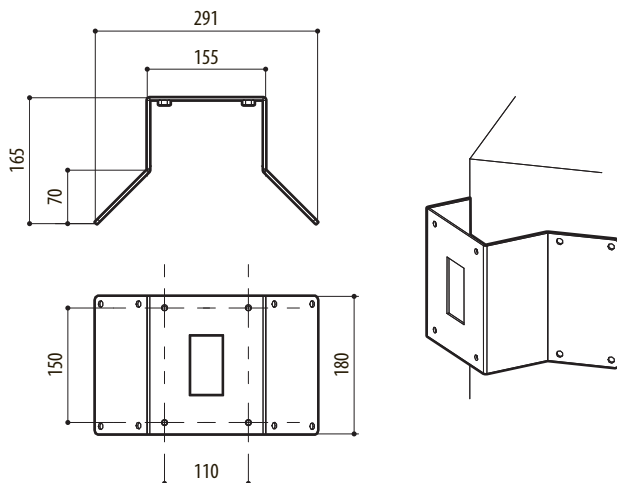

NXCW