

# WCM3A

DECKENHALTERUNG



## BESCHREIBUNG

Deckenhalterung. Gestattet die bequeme Einstellung der Gehäuseposition.

## TECHNISCHE DATEN

### MECHANIK

Aus Stahl  
Schwenkbares Kugelgelenk  
Tragfähigkeit: 15kg  
Länge: 300mm  
Einheitsgewicht: 1.8kg

## ARTIKELCODE

WCM3A Deckenhalterung mit Kugelgelenk

## VERPACKUNG

Code	Gewicht	Ausmaße (WxHxL)	Masterkarton
WCM3A	2.1kg	13x32.5x27cm	12

## TECHNISCHE ZEICHNUNGEN

Die Maße sind in Millimetern angegeben.

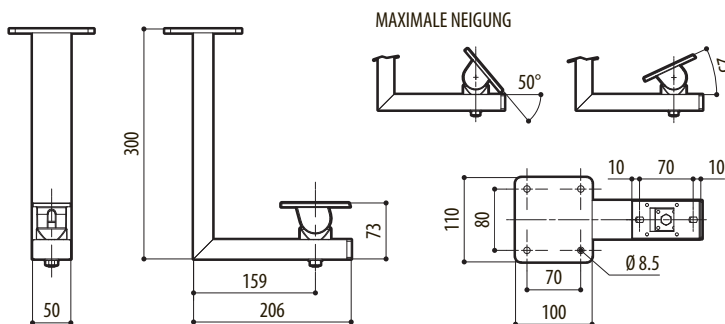

WCM3A