



DESCRIPTION

Adaptateur d'angle pour support PTBC. Adaptateur d'angle permettant une fixation stable du support. Il est réalisé en acier avec peinture époxy polyester.

DONNÉES TECHNIQUES

MÉCANIQUE

En acier

Charge utile: 50kg

Poids net: 2.2kg

RÉFÉRENCES

WCWGC Adaptateur de fixation d'angle

EMBALLAGE

Référence	Poids	Dimensions (WxHxL)	Sur emballage
WCWGC	2.6kg	24x32x24.5cm	8

DESSINS TECHNIQUES

Les tailles indiquées sont en millimètres.

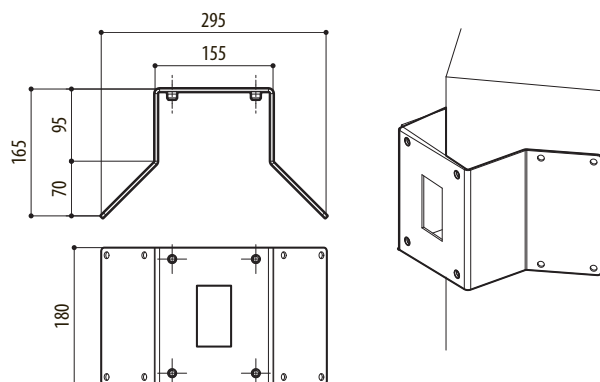

WCWGC