

MHXWBS

WANDHALTERUNG

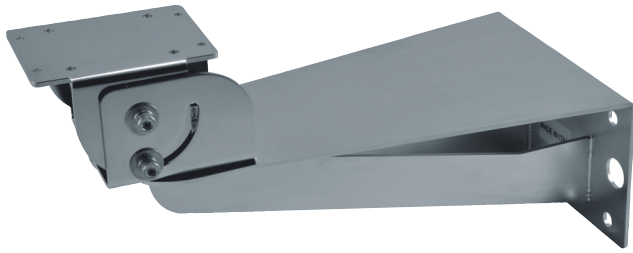

BESCHREIBUNG

Halterung für MAXIMUS-Gehäuse aus Edelstahl AISI 316L, besonders stark. Paßt perfekt zu den Pfahl- und Winkeladaptern MPXCOL und MPXCW.

TECHNISCHE DATEN

MECHANIK

Halterung für MHX, MHXT, NXM, NXM36, NXM36 Hi-PoE, NXW, NTW, NTM
Kompatibel mit MPXCOL, MPXCW
Aus elektropoliertem AISI 316L rostfreiem Stahl
Tragfähigkeit: 40kg
Länge: 440mm
Einheitsgewicht: 5.4kg

ARTIKELCODE

MHXWBS Wandhalterung aus Edelstahl AISI 316L

VERPACKUNG

Code	Gewicht	Ausmaße (WxHxL)	Masterkarton
MHXWBS	6.5kg	58x34x22cm	-

TECHNISCHE ZEICHNUNGEN

Die Maße sind in Millimetern angegeben.

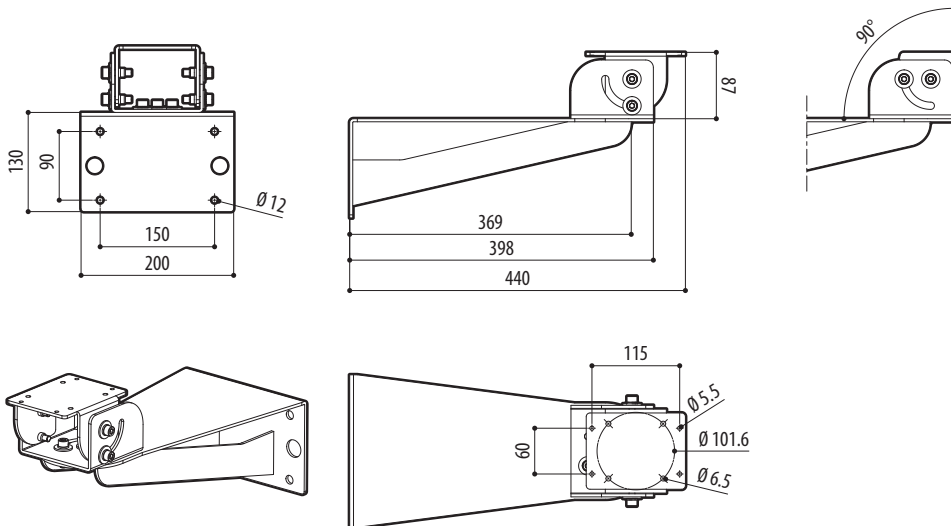

MHXWBS