

BRANDEGGI, SUPPORTI



WCWA

MODULO ADATTATORE ANGOLARE

In acciaio

Portata: 30kg



WCWA

WCWGC

MODULO ADATTATORE ANGOLARE

In acciaio

Portata: 50kg



WCWGC

PTAC

SUPPORTO DA PARETE PER BRANDEGGI SERIE PTH300

In alluminio

Portata: 35kg

Lunghezza: 360mm



PTAC

PTCC1

COLLARE DA PALO

In alluminio

Per pali di diametro: da 80mm fino a 150mm

Portata: 50kg



PTCC1

WFWBTA

SUPPORTO A COLONNA

In alluminio

Portata: 50kg

Lunghezza: 185mm



WFWBTA

WSFPA

COLLARE DA PALO

In alluminio

Portata: 30kg

Per pali di diametro: 65÷110mm



WSFPA

WCPA

MODULO ADATTATORE CONTROPIASTRA PER PARETI DI SCARSA CONSISTENZA

In alluminio

Disponibile scatola di supporto con passaggio interno dei cavi

Portata: 50kg



WCPA

DATI TECNICI

WCWA

MECCANICA

In acciaio

Portata: 30kg

CODICE PRODOTTO

WCWA Modulo adattatore angolare

IMBALLAGGIO

Codice	Peso	Dimensione (WxHxL)	Imballaggio multiplo
WCWA	1.1kg	14.5x15x27cm	15

WCWGC

MECCANICA

In acciaio

Portata: 50kg

Peso unitario: 2.2kg

CODICE PRODOTTO

WCWGC Adattatore angolare

IMBALLAGGIO

Codice	Peso	Dimensione (WxHxL)	Imballaggio multiplo
WCWGC	2.6kg	24x32x24.5cm	8

PTAC

MECCANICA

In alluminio

Portata: 35kg

Peso unitario: 0.7kg

CODICE PRODOTTO

PTAC Supporto a parete per brandeggi serie PTH300

IMBALLAGGIO

Codice	Peso	Dimensione (WxHxL)	Imballaggio multiplo
PTAC	0.9kg	13.5x13.5x45cm	10

PTCC1

MECCANICA

In alluminio

Per pali di diametro: 80÷150mm

Portata: 50kg

Peso unitario: 2.6kg

CODICE PRODOTTO

PTCC1 Collare da palo

IMBALLAGGIO

Codice	Peso	Dimensione (WxHxL)	Imballaggio multiplo
PTCC1	2.8kg	14x25.5x20cm	8

WFWBTA

MECCANICA

In alluminio

Portata: 50kg

Altezza: 185mm

Peso unitario: 0.8kg

CODICE PRODOTTO

WFWBTA Supporto a colonna per brandeggi serie PTH

IMBALLAGGIO

Codice	Peso	Dimensione (WxHxL)	Imballaggio multiplo
WFWBTA	1kg	14.3x15x27cm	15

WSFPA

MECCANICA

In alluminio

Permette il passaggio interno dei cavi

Portata: 30kg

Per pali di diametro: 65÷110mm

Peso unitario: 0.9kg

CODICE PRODOTTO

WSFPA Collare da palo

IMBALLAGGIO

Codice	Peso	Dimensione (WxHxL)	Imballaggio multiplo
WSFPA	1kg	10x16x23cm	15

WCPA

MECCANICA

In alluminio

Disponibile scatola di supporto con passaggio interno dei cavi (WBOV3A2)

Portata: 50kg

Peso unitario: 0.6kg

CODICE PRODOTTO

WCPA Modulo adattatore contropiastra per pareti di scarsa consistenza

IMBALLAGGIO

Codice	Peso	Dimensione (WxHxL)	Imballaggio multiplo
WCPA	0.7kg	10x16x23cm	30

DISEGNI TECNICI

Le dimensioni dei disegni sono espresse in millimetri.

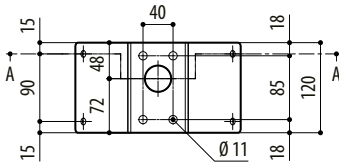
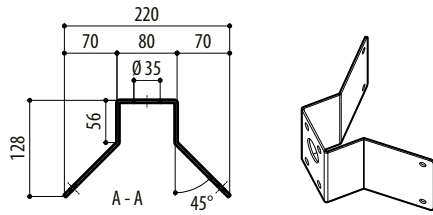

WCWA

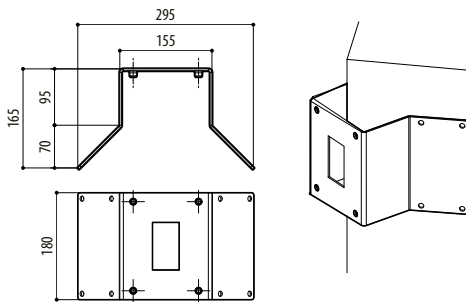

WCWGC

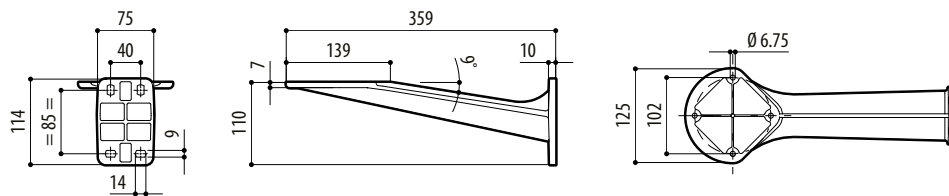

PTAC

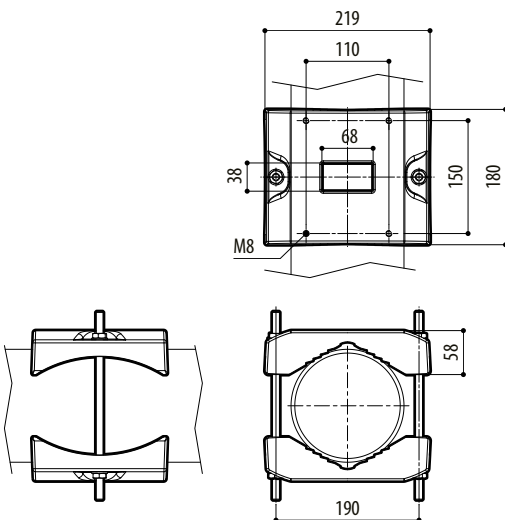

PTCC1

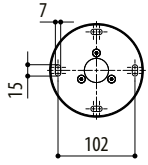
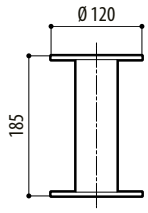

WFWBTA

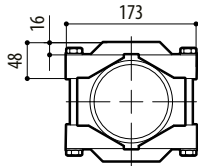
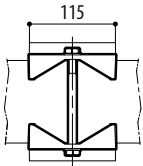
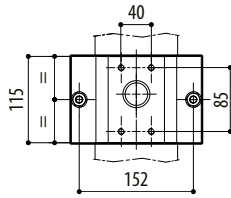

WSFPA

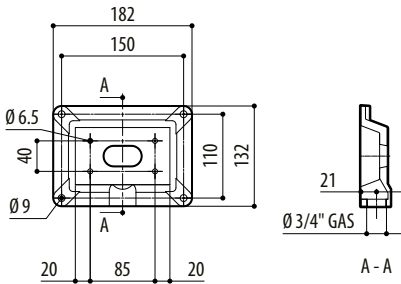

WCPA